

Luftspürlinggehäuse für MX-S16-Thermal-TR Dualkamera



▪ Produktbeschreibung

Das Luftspürlinggehäuse bietet auch bei rauen Umgebungsbedingungen in industriellem Umfeld einen soliden Schutz für eine MX-S16-Thermal-TR Dualkamera.

Gehäuse und Deckel sind aus Edelstahl 1.4301 (AISI 304) gefertigt. Der Deckel verschließt das Gehäuse über eine umlaufend eingeschäumte PU-Dichtung.

Der Luftspürling wird über einen 1/2" Druckluft-Anschluss an das Druckluftsystem angeschlossen. Bei einem Verbrauch von ca. 7 m³/h (Druckluft 1 bar) wird ein Luftschirm vor dem Schauglas erzeugt, das die Ablagerung von Staub verhindert und eine gleichbleibend hohe Aufnahmequalität gewährleistet.

Über 2 mit einem 0,5m langen Rohr verbundene Gelenk-Klemmverbinder ist es möglich, das Gehäuse sowohl an der Decke, als auch an der Wand zu montieren.

Abmessungen

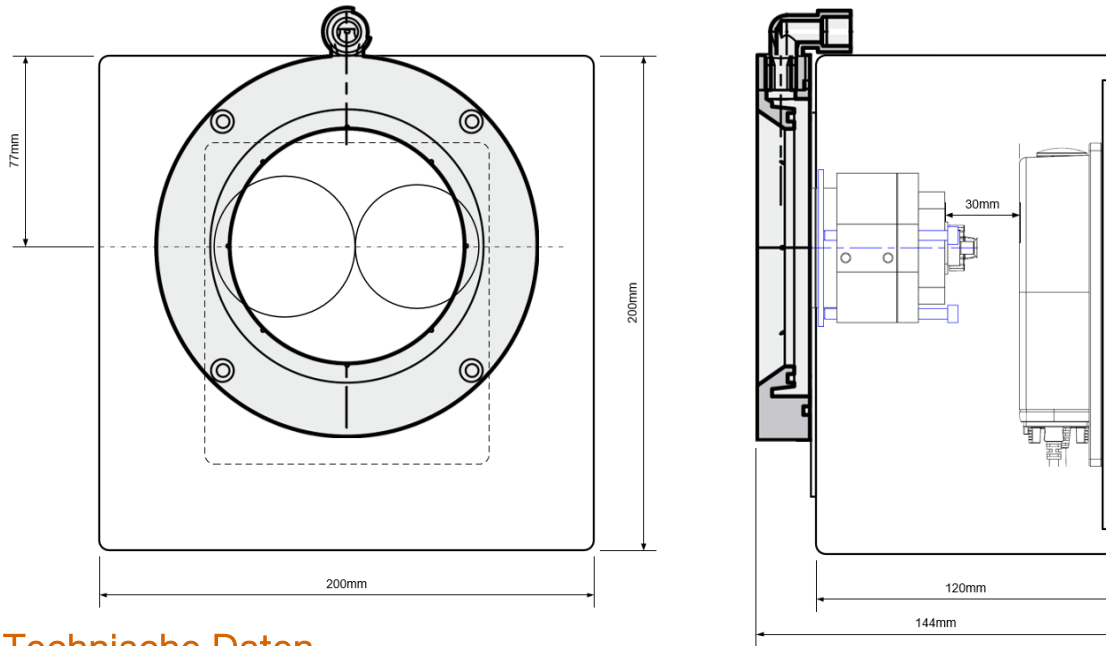

Technische Daten

Gehäuse	Edelstahl 1.4301 (AISI 304)
Deckel	Edelstahl 1.4301 (AISI 304), umlaufend eingeschäumte PU-Dichtung
Anbauten	2m Metallschutzschlauch mit beidseitigen Metall-Verschraubungen M25
Luftbarriere	<p>Ø154x21mm mit 1/2" Druckluft-Anschluß</p> <p>bei Druckluft: 1,0 bar = Verbrauch ca. 7m³/h</p> <p>1,5 bar = Verbrauch ca. 10m³/h</p> <p>2,0 bar = Verbrauch ca. 12m³/h</p> <p>2,5 bar = Verbrauch ca. 14m³/h</p>
Befestigung	unten/oben VESA75
Schutzklasse	IP66
Abmessungen	200x200x144mm (inkl.Luftbarriere)
Gewicht	4,0kg (ohne Kamera)

Zubehör



Wand-/Tisch-Decken-Halter
(Artikel-Nr. 13689)

Kontakt

uniserve® GmbH
Enster Straße 9
D-59872 Meschede

Tel.: +49 291 20045-0
service@uniserve.de
www.uniserve.de

Version 1.2, Stand 21.09.2021
Änderungen und Irrtümer vorbehalten. Abbildungen ähnlich